

TRANSPORT & STORAGE

for falling film chiller

Model Riple plate FR3



- [Product Check list](#)
- [Rigging & Assembly Instruction](#)
- [Storage](#)

1. การตรวจสอบสินค้าก่อนยกหรือขนย้าย

เมื่อทำการจัดส่งสินค้าไปยังพื้นที่ติดตั้ง กรุณาตรวจสอบรายการสินค้าให้ครบถ้วน จำนวนและสภาพความสมบูรณ์ของสินค้า โดยเฉพาะความเสียหายอันเกิดขึ้นได้จากการเคลื่อนย้ายหรือขนส่ง หากพบความผิดปกติ เช่น บวม แตก หัก ร้าว จนเป็นเหตุให้เครื่องจักรมีความเสียหาย โปรดบันทึกความเสียหาย ถ่ายรูปร่องรอยที่ชำรุด สภาพของการเสียหาย ซึ่งอาจมีไว้เป็นหลักฐานและแจ้งทาง บริษัทฯ เพื่อดำเนินการ

ข้อควรระวังเพื่อความปลอดภัย

- อ่านคู่มือการติดตั้งอย่างละเอียดก่อนทำการติดตั้งเครื่องทำน้ำเย็น และปฏิบัติตามคำแนะนำในการติดตั้งเครื่องทำน้ำเย็นและควรติดตั้งโดยผู้ติดตั้งที่มีความชำนาญหรือช่างบริการที่มีความชำนาญเท่านั้น
- สารทำความเย็นที่ใช้ในเครื่องทำน้ำเย็นให้ดูได้จาก Name plate ที่ระบุมาบนตัวเครื่องทำน้ำเย็น ห้ามใช้สารทำความเย็นใดๆที่แตกต่างจากที่ระบุไว้

รายการตรวจสอบอุปกรณ์มาตรฐาน

ลำดับ	รายละเอียด	FR3-1	FR3-2	FR3-3	FR3-4	FR3-5
1	ฟาด้านบน	1	1	2	2	2
2	ฟาด้านข้างที่เปิดได้	4	4	4	4	4
3	ชุดแผ่นทำความเย็น	**	**	**	**	**
4	ถาดกระจายน้ำ	1	1	1	1	1

Note **: จำนวนแผ่นทำความเย็นขึ้นอยู่กับ Model แต่ละรุ่น

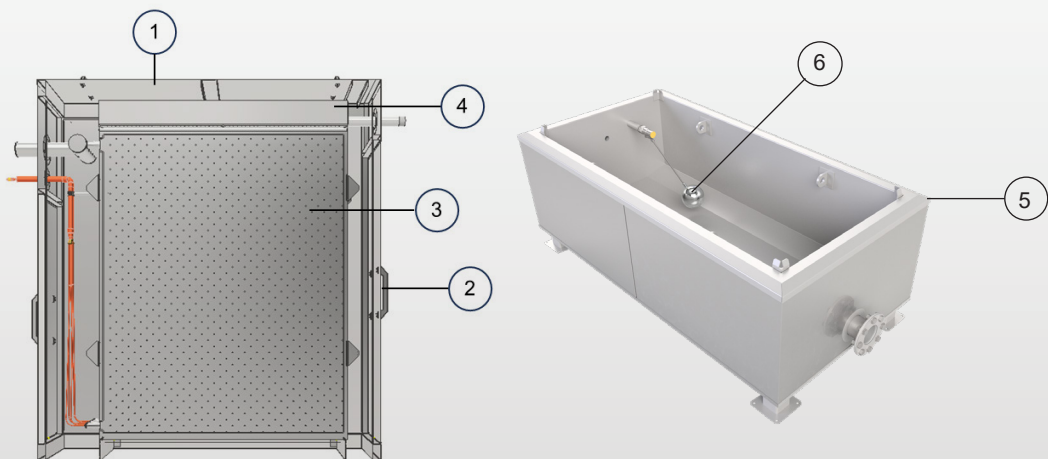

รายการตรวจสอบอุปกรณ์เพิ่มเติม (Option)

ลำดับ	รายละเอียด	FR3-1	FR3-2	FR3-3	FR3-4	FR3-5
5	อ่างน้ำล้าง	1	1	1	1	1
6	ชุดลูกลอยควบคุมระดับน้ำ	1	1	1	1	1

2. ข้อแนะนำการยก

การยกสินค้า Falling film chiller ซึ่งเป็นอุปกรณ์ที่มีน้ำหนักมาก เพื่อความปลอดภัยของสินค้าและผู้ปฏิบัติงาน จึงได้กำหนดระยะการยกสินค้าของแต่ละรุ่นตามตารางที่ 1

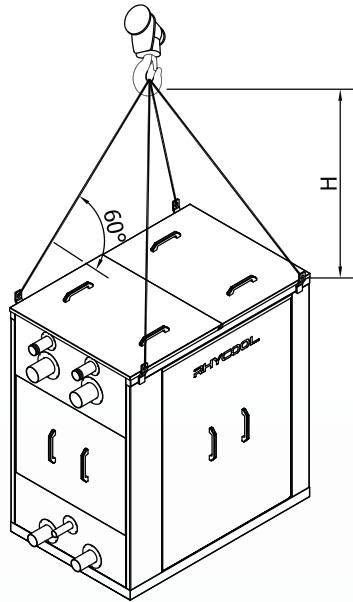

Model	H : Min. Length (m)
FR3-1	1.5
FR3-2	1.5
FR3-3	1.5
FR3-4	1.5
FR3-5	2.0

ตำแหน่งการยกสินค้า (Fastening and transport)



รูป : Falling film chiller

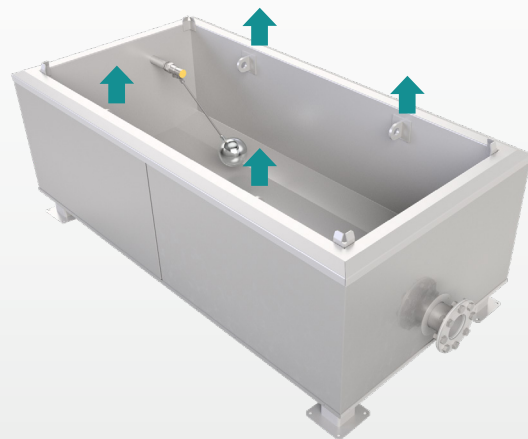

รูป : Water sump tank (Additional)

3. การจัดเก็บสินค้า

เมื่อเครื่อง Ripple plate ถูกจัดส่งไปยังพื้นที่ติดตั้ง แต่สินค้ายังไม่ถูกนำไปใช้งาน จำเป็นจะต้องจัดเก็บสินค้า ให้ค้ำยันถึงพื้นที่ที่มีความแข็งแรงสามารถรับน้ำหนักของสินค้าได้ พื้นที่สะอาด มีอากาศที่ถ่ายเทได้สะดวก ไม่มีฝนสาด อับชื้น มีน้ำขัง ใกล้เคียงแหล่งสารเคมี ใกล้ชายฝั่งทะเล

“ห้ามคลุมตัวเครื่องเพราะจะทำให้ความชื้นที่เกิดขึ้นภายในเครื่องเพราะอาจทำให้เกิดสนิมได้”

RHYCOOL

TRANSPORT & STORAGE for falling film chiller

Model Ripple plate FR3

HEATAWAY CO., LTD.

135 Moo 7 Khlong Preng Subdistrict
Mueang Chachoengsao district Chachoengsao 24000

Tel. +66(0) 38-088708
Email : sales@rhycool.com

www.rhycool.com